

LUBING

Szállítórendszerek Konvejtörrendszerek

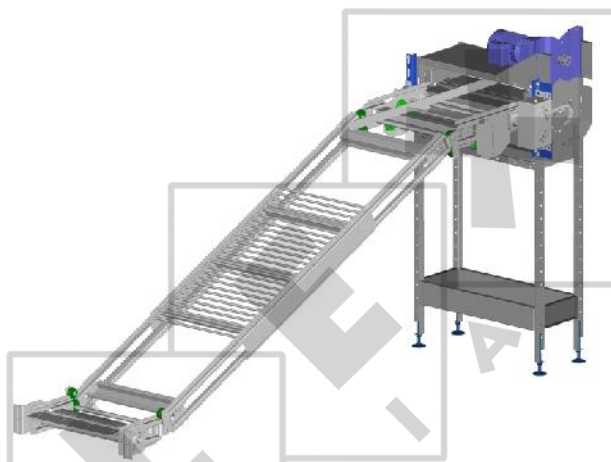

Összeszerelési és üzemeltetési útmutató

Csapos-láncos konvejtör

LUBING csapos-láncos konvejjor

A csapos-láncos konvejjor összeszerelési útmutatója

A csapos-láncos konvejjor kialakítása az épít szerény-elvet alkalmazza, tehát minden alkatrész vagy részegység tets legesen egymás mellé helyezhet , vagy felcserélhet egymással.

Az összeszerelés kezdete el tt célszer áttekinteni a berendezés kialakítását, valamint a mellékelt alkatrészeket. Az egyes alkatrészek lehetséges kombinációit rendszervázlatok ismertetik.

A helyszínen ellen rizni kell, ill. gondoskodni kell arról, hogy a tojtyúktelepek és az elevátorok beállítása pontos legyen.

A fenti pontok figyelembe vétele esetén megkezdhet a csapos-láncos konvejjor felépítése.

Összeszerelés elevátorokkal kiegészített telepek esetén:

1. A gyakorlatban megmutatkozott, hogy a berendezés összeszerelését célszer en az utolsó telepsornál kell elkezdni a feszít egységgel.
2. A közbens darabok profilok és fenéktartókból állnak, és a vázlat szerint kell ezeket a csomagológép irányába egymás mellé helyezni.
3. Ha minden közbens darab összeszerelése megtörtént, a berendezést a kés bbi szállítási pozícióba kell állítani az elevátorokhoz.
4. Ezt követ en pontosan be kell jelölni a hosszanti szalagok összes átadási pontjait.
5. Most újra el kell húzni a berendezést az elevátoroktól és a profilokat a megjelölt ponton méretre kell vágni. (Lásd a vázlatot.)
6. Ezután állítsa a csapos-láncos konvejjort újra pontosan a megfelel helyzetbe és állítsa be.
7. Mivel a válogatógép és így a csapos-láncos konvejjor hajtásának standard magassága általában kb. 90 cm, szükség van csuklóegységek beépítésére. A hajtás felé az emelkedés el állításához két csuklóegység szükséges. Ha a folyamatos berendezésben lejtésre vagy emelkedésre lenne szükség, szintén két csuklóegységet kell beépíteni.
8. Ha a csuklóegységek összeszerelése megtörtént, be kell állítani a hajtást a csomagológéphez viszonyítva, és ki kell színtezni a magasságát. El fordulhat, hogy a közbens darabokat a helyszínen le kell rövidíteni. Kérjük, rövidítse meg a profilokat és értelemszer en készítsen új furatokat.
9. Miután a csapos-láncos konvejjor teljes vázának összeszerelése, az átadási pontok kivágása és a berendezés színtezése megtörtént, sor kerülhet a csapos lánc behúzására. A munkát a berendezés feszít egység fel li végén kell kezdeni, a láncot el ször a konvejjor alsó övébe húzza be. Ehhez el ször egy 10 m-es darabot húzzon be a berendezésbe, csatlakoztassa hozzá a következ darabot a zárótagokkal, majd húzza végig a láncot az egész berendezésen a hajtásig. Itt a szállítóláncot a hajtófogaskeréken át kell bevezetni a hajtás fels övébe a csuklóegységig. Ha az alsó övbe minden lánc bef zése megtörtént, a fels övvel is ugyanígy kell eljárni. Ezután a fels és az alsó övet a hajtás mögötti csuklóegységénél kösse össze az összeköt elemek segítségével.
10. Miután a lánc bef zése teljesen megtörtént, egyenletesen meg kell feszíteni a feszít egység feszít tengelyét. A feszítés csak annyira történhet meg, hogy kiküszöbölje a lánc belógását, magát a csapos láncot nem kell el feszíteni.

11. Ezután el kell távolítani a gumidugót a hajtás levegő kivezetéséből és el kell végezni a berendezés elektromos bekötését.
12. Ezt követően alaposan meg kell vizsgálni az egész berendezést. A csaposlánc behúzása kifogástalanul megtörtént, tehát mindenütt párhuzamosan fekszik fel a lánckerekekre? Minden tárgy, szereléshez használt szerszám stb. eltávolítása megtörtént?
13. Ezután kezdhet el a berendezés próbaüzeme.
14. Adott esetben ismét feszítse meg a feszítőtengelyt.
15. Az ismételt próbaüzemnél a berendezésnek rángatásmentesen kell futnia.
16. Ezen a ponton kell beépíteni az egyes biztonsági berendezéseket, tojásterelőlemezeket és gyűjtőlemezeket.
17. Utolsó pontként a hajtás és a csomagológép közötti tojásátadást kell beállítani. Ennek a pontnak különös figyelmet kell szentelni, mivel a teljes tojásmennyiséget át kell vinni ezen a kritikus ponton. Az átadási pontot úgy kell beállítani, hogy a tojás lassan és önállóan guruljon át ezen a ponton és ne essen a csomagológépre. Ezt az ellenőrzést mozgó csaposláncos konvejjel is meg kell ismételni.

A berendezés most üzemkész állapotba került.



A csapos-láncos konveor üzemeltetési útmutatója

A konveor hosszú idej m ködése és élettartama érdekében az alábbi karbantartási munkákra van szükség:

Minden golyócsapágyakon futó alkatrész élettartamkenést kapott.

Néhány karbantartási munka viszont elengedhetetlenül szükséges. A berendezést 500 üzemóránként szemrevételezéssel ellen rizni kell.

Különös figyelmet kell szentelni a berendezés központi elemének, a szállítóláncnak.

A láncok csuklófelületei a láncterel knél nagy igénybevételnek vannak kitéve. Hogy a kopás csekély legyen, és a lánc könnyen fusson, feltétlenül szükség van olajfilmre.

A lánc és a profilok közötti súrlódás is jelent sen csökkenthet az olajfilm jelenlétével.

Ezért a csapos láncot az igénybevételt l függ en id r l id re meg kell olajozni. Ha a csapos lánc

feszítési lehet sége hosszabb id után már nem lenne elegend , lazítsa meg a láncfeszít t és

egyenletesen rövidítse meg a láncot. Ügyeljen arra, hogy a láncot alapvet en egy egész csaposztással

rövidítse meg, hogy a szállítócsapok közötti egyenletes távolság teljesüljön. A reduktoros motor és a hajtótengely közötti hajtóláncot szintén kenni kell.

A reduktoros motor nem igényel karbantartást.

A berendezést a szennyezettségt l és a porképz ést l függ en gyakran alapos tisztításnak kell alávetni.

Ha a berendezést hosszabb id re üzemem kívül helyezik, tanácsos nagynyomású mosóval és forró vízzel lemosni. Ezt követ en a berendezést meg kell szárítani és minden mozgatható részét be kell olajozni és át kell mozgatni, hogy az olajfilm minden csúszófelületen, csuklón stb. egyenletesen elterüljön.

Végül egy balesetvédelmi tudnivaló:

A csapos-láncos konveor minden üzemem el tt gondoskodni kell arról, hogy senki ne dolgozzon a konveoron és ne tevékenykedjen a közvetlen közelében, valamint ne legyenek tárgyak és szerszámok a konveoron.

Az ilyen berendezések kapcsolószekrényeit úgy kell elhelyezni, hogy lehet leg a konveor teljes hossza belátható legyen.

A kezel knek pontosan ismerniük kell a konveorberendezések m ködését és üzemmódját, és szükség esetén képesnek kell lenniük a lehet leggyorsabb kikapcsolásra.

Ha az üzemeltetési útmutatón túlmutató kérdések adódnának, kérjük, forduljanak a megfelelő szervizpartnerhez, vagy kérdezzék meg közvetlenül a gyárat.

Cikkszám: 4707
Közbens darab

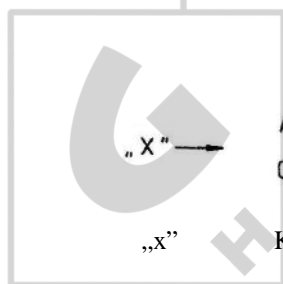
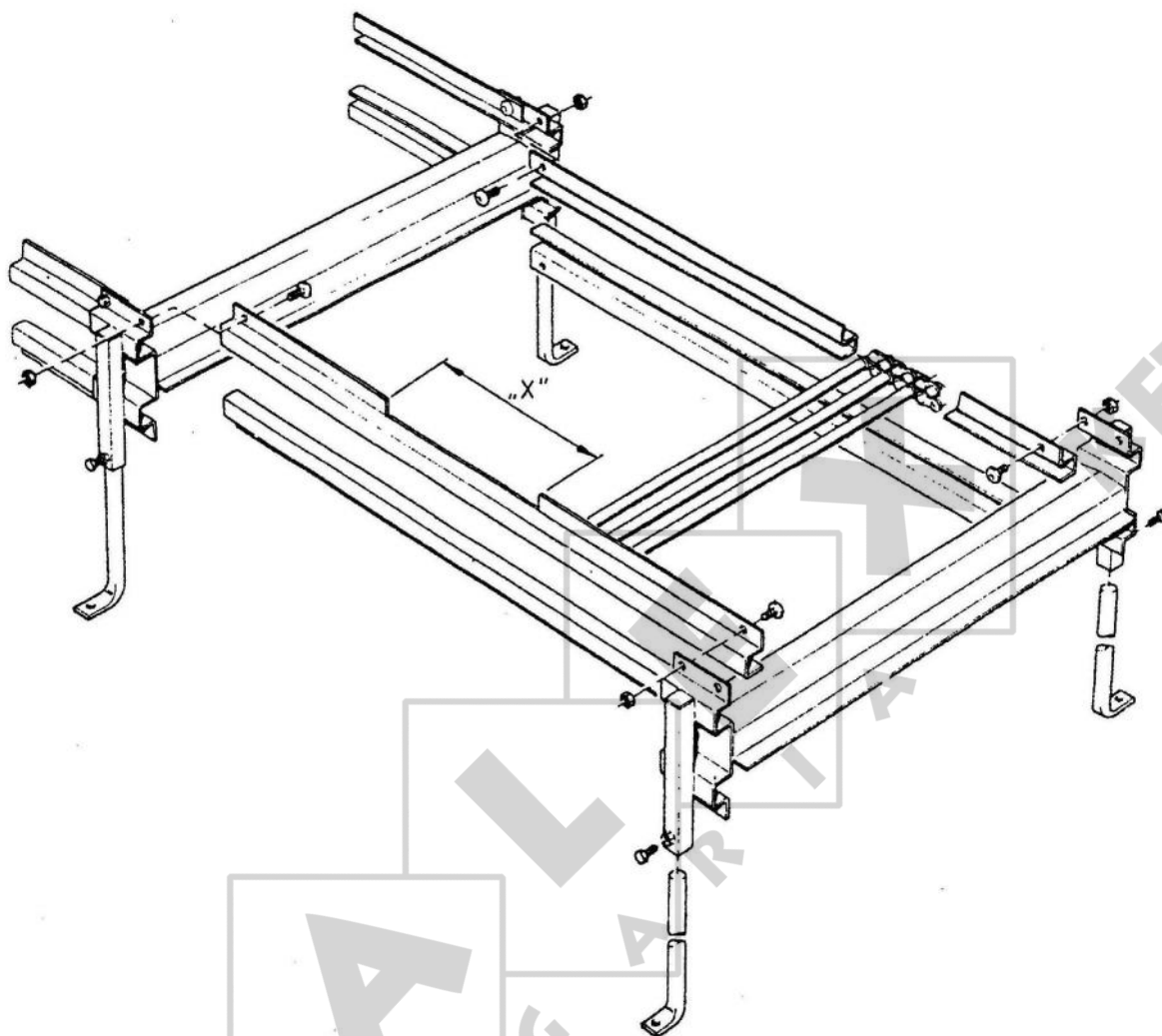

Ausschnitt für Übergabestelle vom Elevator
Cutout for exchange point from elevator

„X” Kivágás az elevátor fel li átadási pont számára

Cikkszám: 4707
Közbens darab

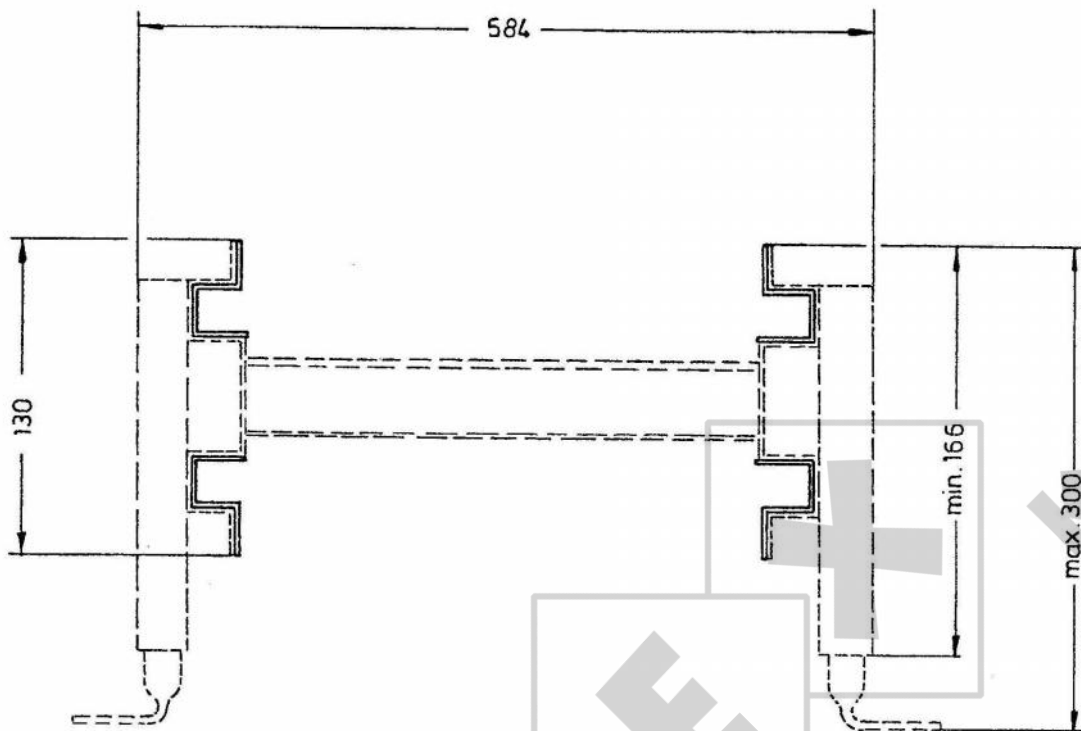

Cikkszám: 4704
Feszít egység

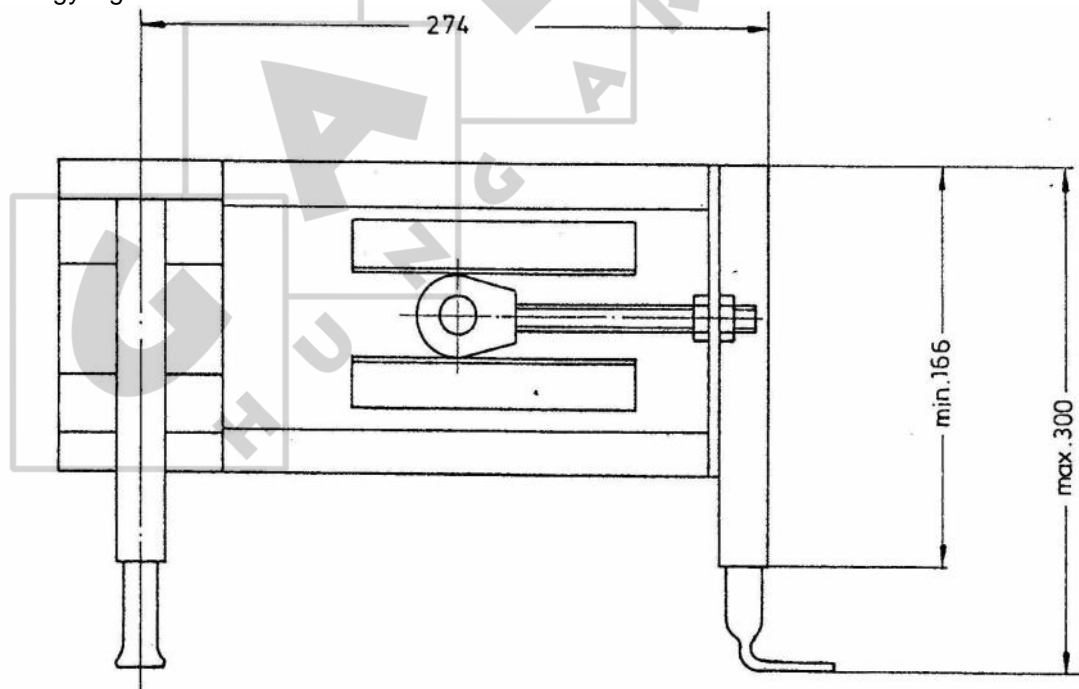

Cikkszám: 4702
Hajtás

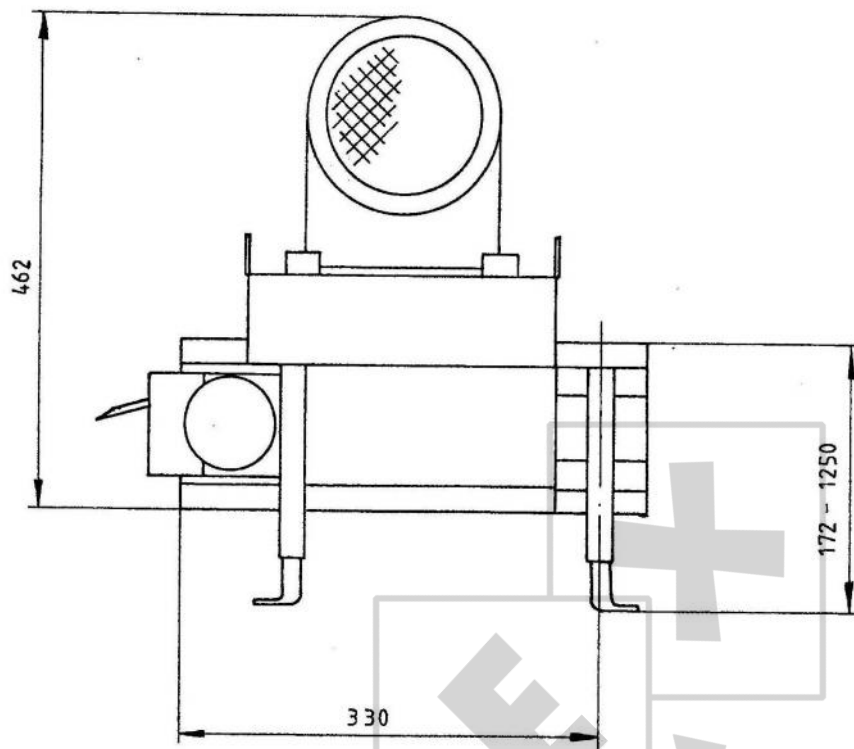

Cikkszám: 4703
Csuklóegység

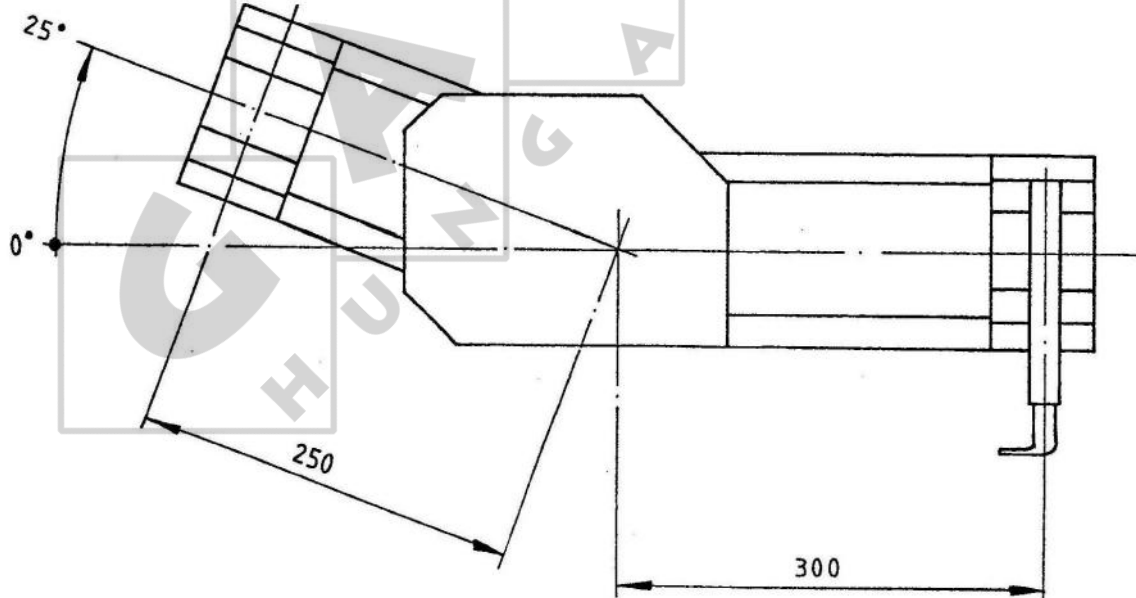

A csapos-láncos konvejtör rendszerázlata

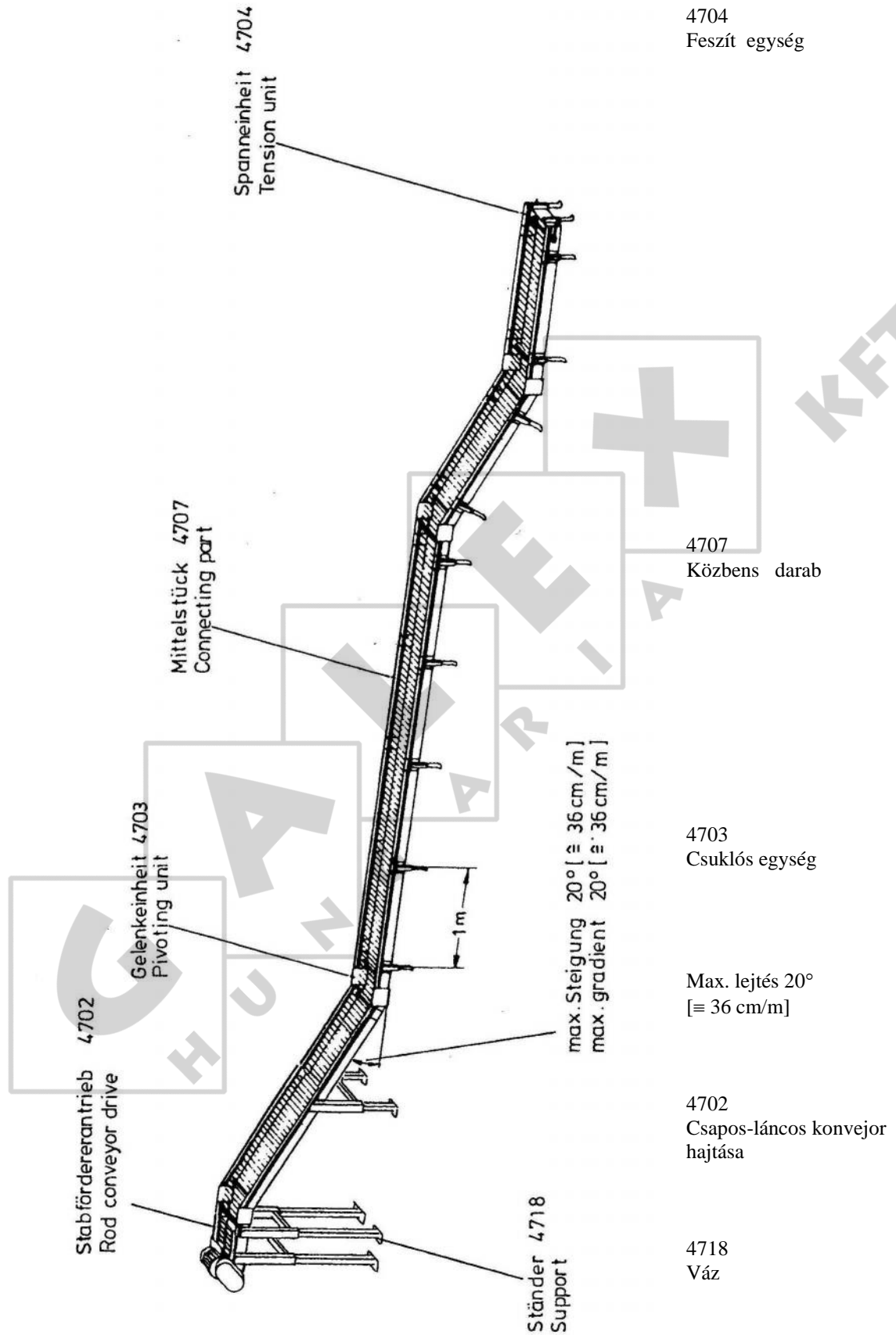

Véghajtás (motor nélkül)

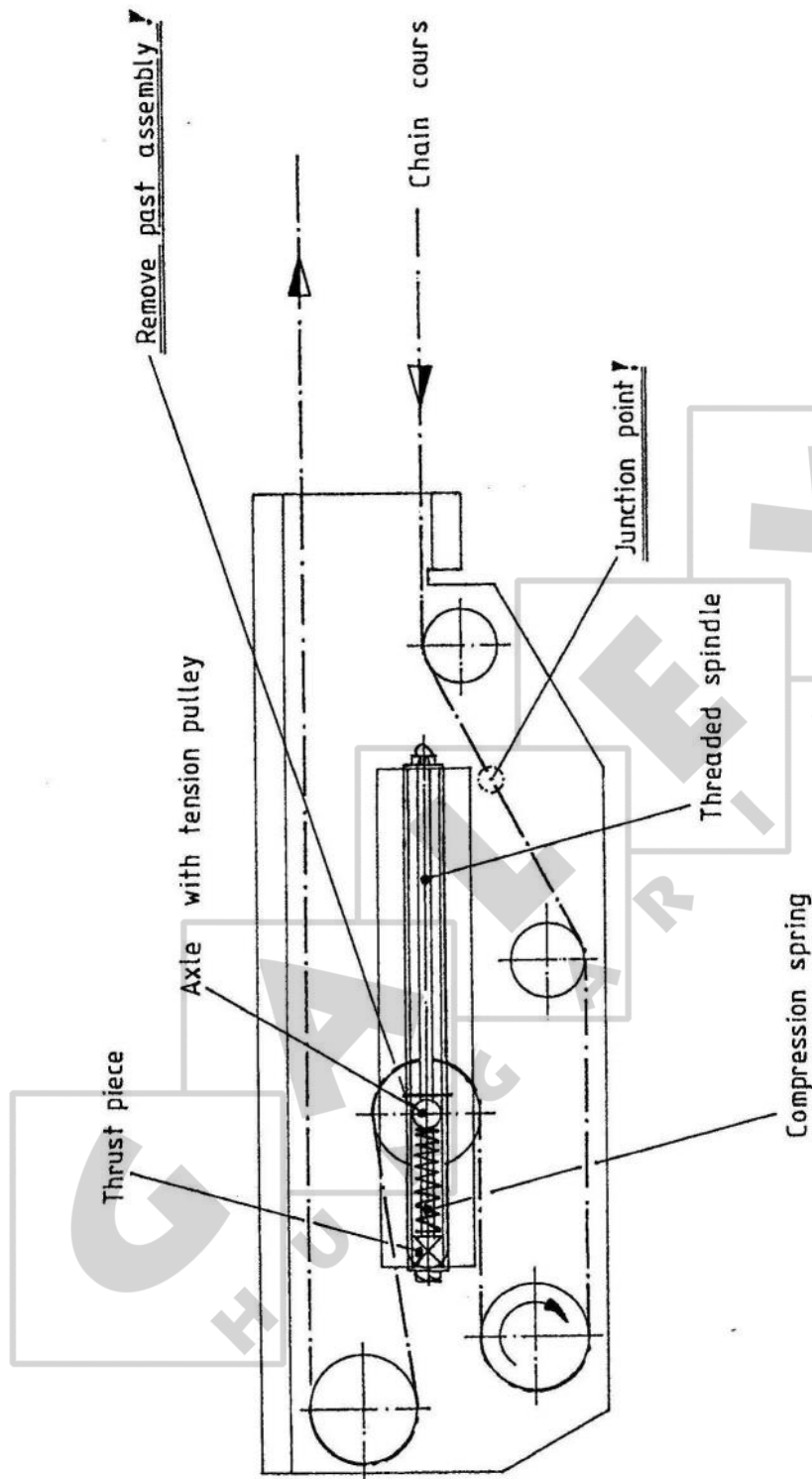

Összeszerelés után
távolítsa el!

Láncpálya

Illesztési pont!

Menetes orsó

Tengely
feszít görgővel

Nyomórugó

Nyomóelem